

Anderssons Markis har sedan ett halvt sekel levererat solskydd och är därmed en av landets äldsta tillverkare av solskydd. Vår framgång baserar sig på trygga leveranser av högkvalitativa märkesprodukter. Ett koncept som har gett oss stort erkännande och tiotusentals nöjda kunder sedan starten 1957. Anderssons Markis - bäst när det hettar till

ATT TÄNKA PÅ!



En rullgardin ska inte smörjas!



Linor och kedjor bör, för att minimera risken för en olycka, hållas oåtkomliga för små barn. Det görs enklast genom att sätta upp ett linlås (finns hos din återförsäljare) i sådan höjd att linorna eller kedjorna är utom räckhåll för barn.

Monteringsanvisning för rullgardin med fjäder från Anderssons Markis

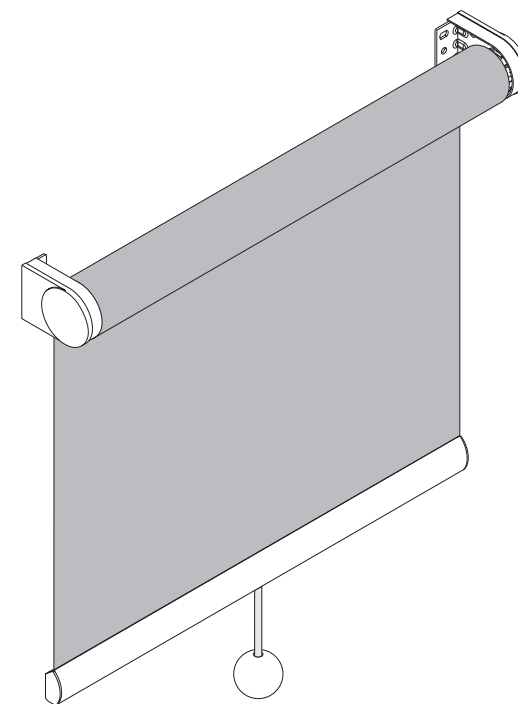

anderssons markis®

– bäst när det hettar till!

Anderssons Markis AB | Honungsgatan 10, 432 95 Varberg
www.anderssons.se | info@anderssons.se

anderssons markis®

– bäst när det hettar till!

MONTERING AV RULLGARDIN

Det är viktigt att rullgardinen sitter vågrätt i fönstret, att beslagen monteras i samma höjd, annars är det lätt att gardinen rullar snett.

Skruva upp beslaget på den *icke fjädrande* sidan först. Placera rullgardinen i beslaget. På den motsatta, fjädrande, sidan finns en markering som visar var på väggen nästa beslag ska sitta. För över markeringen till väggen och skruva upp beslaget.

Väggmontering

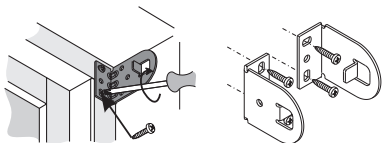

Takmontering

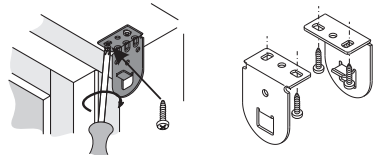

Nischmontering

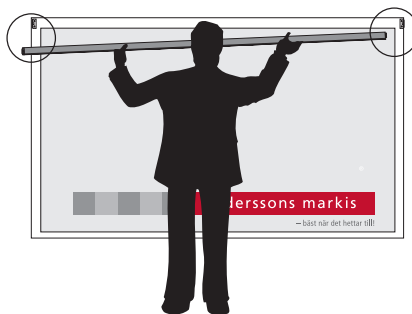
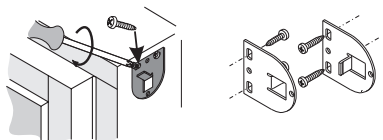

Vid underrullad gardin - placera den högra, fjädrande sidan i det högra beslaget.

Vid överrullad gardin - placera den vänstra, fjädrande sidan i det vänstra beslaget.

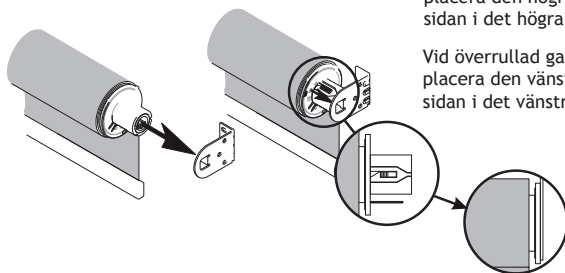

Placera andra sidan av rullgardinen i motsvarande beslag. När rullgardinen fjädrar tillbaka så låses den på plats med ett "klickande" ljud

"CLICK"

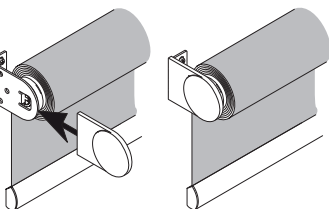

Sätt på de medföljande täcklocken på beslagen

NERMONTERING AV RULLGARDIN

Vrid det lilla hjulet i den fjädrande sidan tills ett klickande ljud hörs. Tryck rullgardinen lätt åt den fjädrande sidan. Lossa därefter rullgardinen från beslaget i den motsatta sidan.

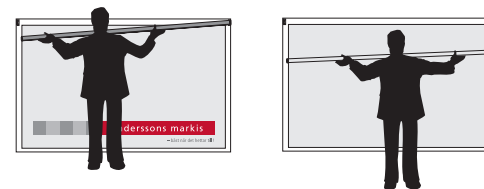
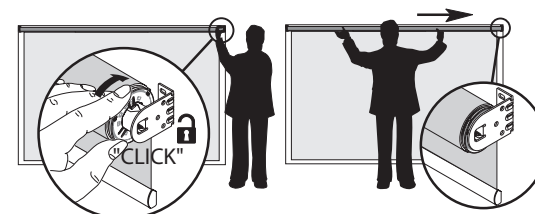

Spänning av fjäder.

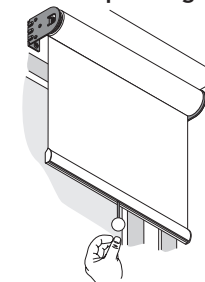

Dra ner rullgardinen 50-100 cm (beroende på hur hårt fjädern ska spännas).

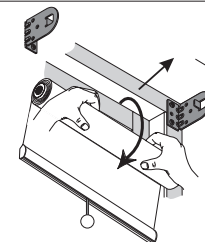

Tag ur rullgardinen ur beslagen och rulla upp den igen för hand.

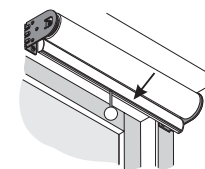

Sätt tillbaka rullgardinen i beslagen igen.